

Auflieger Spezifikation

Gewichte und Maße

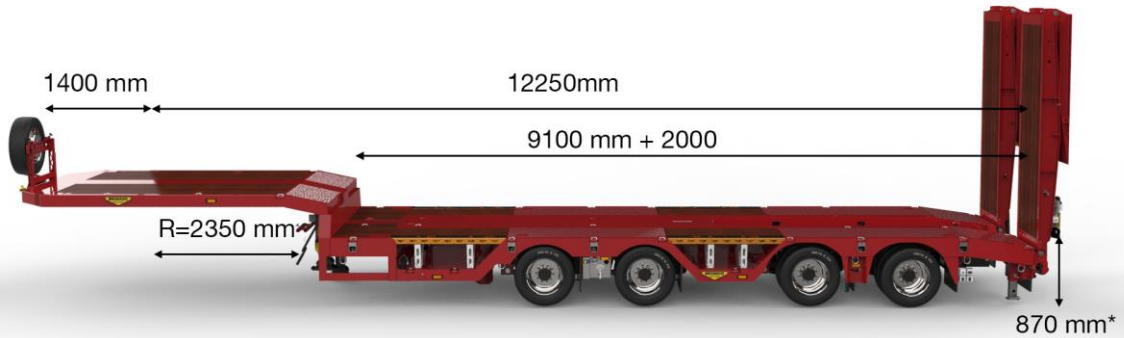

Gewicht in kg	Niederlande		Deutschland		England	
	STVZO	Genehmigung	STVZO	Genehmigung	STVZO	Genehmigung
Max. Sattellast	18000	18000	18000	18000	18000	22500
Max. Achslast	36000	40000	32000	40000	32000	50000
Gewichte und Maße	54000	58000	50000	58000	50000	72500
Eigengewicht, ca.	12800	12800	12800	12800	12800	12800
Nutzlast, ca.	41200	45200	37200	45200	37200	59700

Ihre Vorteile



**Nummer 1 bei
Qualität**



**Optional komplett
Flambogenverzinkt**

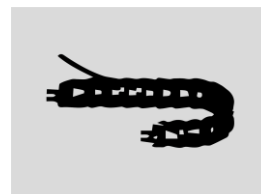

**Energiekette: alle
Leitungen geschützt
im Träger**

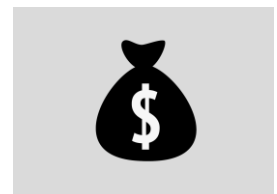

**Geringe
Wartungskosten**

Schwanenhals

- Die Höhe vom Schwanenhals ist 185 mm und geeignet für 18 T Satteldruck. Unterseite des Schwanenhalses mit ISO Abschrägung ausgeführt
- Vorderer Überhang 1400 mm mit einer Abschrägung von 400x400 an der Vorderseite
- Aufsattelmaß 1170 mm
- Schwanenhalsbreite 2530 mm
- Durchschwenkradius nach hinten 2350 mm
- Der Boden besteht aus 28 mm Hartholz
- 2" Königszapfen
- 10 ton Verzurrösen. Laut NEN12640 (max. Belastung 5T).
- 32 mm Löcher im Kantenrahmen zur Benutzung mit Zurrgurten
- Beiderseits des Schwanenhals befinden sich Rungentaschen 96x66x6 mm, geeignet für Rungen 81x51 mm
- An der Vorderseite vom Schwanenhals befindet sich eine Ersatzradhalterung. Geeignet für ein Rad.
- Die Hinterseite vom Schwanenhalsabschrägung hinten von 600x12°. U-Profil zum Anlegen von optionalen Aluminium Auffahrampen
- Zweigängiges Getriebe mit "S"-Fuß. Statische Kapazität 50.000 kg

Ladefläche

- 1x ausziehbar in Abständen von ca. 500 mm und in jedem Stand pneumatisch verriegelbar. Das ganze Chassis ist optimal konstruiert, so daß eine sehr lange Lebensdauer gewährleistet ist.
- Fahrhöhe Achsaggregat 870 mm (beladen)
- Das torsionsfreie Chassis besteht aus einem Hauptträger aus hochwertigem Stahl
- Der Abteilung geeignet für den Einsatz von Brückenprofilen
- Länge der festen Auflage 850 mm
- Ladeflächenbreite 2530 mm
- Ausziehbare verzinkte Verbreiterungsstützen zur Verbreiterung der Ladefläche um 500 mm.
- 37 mm Hartholz im Ladeboden, in Längsrichtung montiert 8/10 mm Riffelblech über den Reifen
- Kantenrahmen: Die Profilstärke beträgt 240 mm, durch starke Quertraversen verbunden mit dem Hauptträger.
- Seitlicher Anfahrschutz mit festen Stahlprofilen
- Alle Leitungen in der Energiekette im Zentralträger untergebracht, für optimalen Schutz der Leitungen und mehr Bodenfreiheit
- 10T Verzurrösen im Kantenrahmen der Ladefläche montiert, mit einem Abstand von ca. 1,2 Meter. EN12640 (TÜV Zert.)
- 32 mm Löcher im Kantenrahmen zur Benutzung mit Zurrgurten

- 10T D-Ring auf Kranausleger Bodenplatte an der Rückseite.
- 2 Stück 10T-Zurrpunkte im Baggerstiellmulde an der Stirnseite
- Seilhaken Beiderseits des Fahrzeugs
- 6 Paar 10T Verzurrösen sind im Ladeboden am Hauptträger montiert
- Beiderseits des Aufliegers befinden sich Rungentaschen im Kantenrahmen 96x66x6 mm), geeignet für Rungen 81x51 mm
- Radmulde vor den Achsen
- Zwischen der 2 & 3 Achse mit einem Winkel von 45°.
- Galvanisierte Stützbeine mit Verbreiterungsstütze. Radmuldeabdeckung mit Leichtgewicht stahlen Profil und Holzenbohlen, dadurch entsteht eine ebene Ladefläche.
- Im hinteren Teil der Ladefläche befindet sich eine Baggerstiellmulde, Länge 4030 mm, Breite 750 mm
- Der Hinterseite vom Achsaggregat wird ausgeführt mit einer Abschrägung von 850 mm x 8°
- Abschrägung hinter dem Achsaggregat: Stahlplatte
- Abschrägung hinter dem Achsaggregat mit Kletterleisten L=650 mm
- An der Rückseite des Fahrzeugs zwei Fallstützen

Achsaggregat

- 11T Gigant Achsen
- Anzahl der Achsen: 4
- Das Aggregat ist ausgeführt mit 10T Luftfederung und erhält durch die Heavy Duty Ausführung maximale Stabilität
- Die ersten zwei Achsen sind starr und die letzten 2 Achsen sind nachlaufgelenkt
- Reifendrucküberwachungssystem (TPMS) laut ECE R141
- Der Achsabstand zwischen den einzelnen Achsen beträgt 1310-2150-1310 mm
- Luftfederung ausgeführt mit Hebe- und Senkventil
- Zweileitungs-Druckluftbremse, Wabco, mit u.a. Membran-Bremszylinder, Federspeicher-Feststellbremsen. Lastabhängige Bremskraftregelung ausgeführt nach EU-Vorschriften
- Reifenmarke nach Wahl von Broshuis (Continental, Goodyear oder vergleichbar). 245/70 R17.5
- Stahlfelgen, Lichtgrau

Auffahrampen

- Hydraulische Auffahrampen 4000x890 mm Rampen in der Breite hydraulisch verschiebbar
- Hartholzboden in der Auffahrampe
- Die Rampe nicht abnehmbar

Beleuchtung

- LED Beleuchtung

- 5-Kammerschlußleuchten, inkl. Nebel- und Rückfahrleuchte. An der Rückseite beidseitig rot/weiße-Konturbeleuchtung; im übrigen der EU-Richtlinien entsprechend. Komplett mit Seitenleuchten.
- 1 LED Nebelschlußleuchte am Heck montiert
- 1 Paar LED Rückfahrleuchten
- Hinten am Heck des Fahrzeugs ein Anschluß für eine optionale Rundumleuchte
- Vorne und hinten an jeder Seite eine Halterung für Verbreiterungsleuchten einschl. Steckdose.
- Anschlußtyp Verbreiterungsleuchten: 3-pol. Steckdose

Zubehör

- Ersatzreifen 1x
- EBS Steckdose
- Anschlüsse an der Vorderseite: 2 x 7 polige SAE Steckdose
- Luftanschlüsse rot / gelb
- Spiralkabel zwischen Zugmaschine und Auflieger, für die Versorgung der E-Pumpe.
- 24V NATO Steckdose
- weiße Retroreflektierende Markierung auf dem Kantenrahmen. Rote Retroreflektierende Markierung an der Rückseite

Lackierung

- Flammverzinkt und einfarbige Lackierung in 2-Komponenten Lack (Acryl Ausführung, kein Metallic)
- Nachdem das Chassis im Rohbau zusammengestellt worden ist, wird es vorbereitet zur Montage von Ventilen, Luftkessel und der Verkabelung. Dann wird das Chassis sandgestrahlt, direkt lackiert laut den Broshuis 2k Lackiersystem. Die Endmontage von allen losen Teilen erfolgt nach Abschluß sämtlicher Karosseriearbeiten.
- Angelieferte Achsen werden schwarz lackiert, für besseren Rostschutz